

ตารางแสดงวงเงินงบประมาณที่ได้รับจัดสรรและราคากลางในการจ้างก่อสร้าง

๑. ชื่อโครงการ โครงการย้ายระบบประปาหมู่บ้าน หมู่ที่ ๑๐ บ้านโพนยางคำ ตำบลโนนหอม  
อำเภอเมืองสกลนคร จังหวัดสกลนคร

๒. ลักษณะงานโดยสังเขป ปริมาณงาน

โดยมีรายละเอียดงานดังนี้

งานก่อสร้างฐานรากหอดึงเหล็ก ขนาดความจุ ๑๒ ลูกบาศก์เมตร

งานย้ายหอดึงเหล็กเก็บน้ำ ขนาด ๑๒ ลูกบาศก์เมตร ๑ ชุด

งานก่อสร้างฐานรากถังกรองสนิม

งานติดตั้งไฟฟ้า มิเตอร์ ๑๕ แอมป์

งานติดตั้งเครื่องสูบน้ำบาดาล แบบจุ่มใต้น้ำ (Submersible Pump) ขนาด ๑.๕ HP

งานตู้ควบคุมไฟฟ้า

งานต่อเชื่อมระบบวางท่อสายเมนประปาภายในหมู่บ้าน ยาว ๑๘๐.๐๐ เมตร

ตามรายการประมาณราคาก่อสร้างของ กองช่าง องค์การบริหารส่วนตำบลโนนหอม

๓. วงเงินงบประมาณที่ได้รับจัดสรร

จำนวน ๑๕๐,๐๐๐.๐๐ บาท (หนึ่งแสนห้าหมื่นบาทถ้วน)

๔. ราคากลางคำนวณ ณ วันที่ ๑๙ เมษายน ๒๕๖๖

เป็นเงิน ๑๔๙,๑๓๖.๐๐ บาท (หนึ่งแสนสี่หมื่นเก้าพันหนึ่งร้อยสามสิบหกบาทถ้วน)

๕. บัญชีประมาณราคากลาง

๕.๑ ประมาณการค่าก่อสร้าง

๕.๒ สรุปผลการประมาณราคาค่าก่อสร้าง

๕.๓ ตารางราคาสินค้าเฉลี่ยวัสดุก่อสร้าง พาณิชยจังหวัดสกลนคร เดือน มีนาคม ๒๕๖๖

๖. รายชื่อคณะกรรมการกำหนดราคากลาง

๖.๑ นายวิวัฒน์ ปาพรม

ตำแหน่ง ผู้อำนวยการกองช่าง

ประธานกรรมการ

๖.๒ นางสาวจันทร์จิรา จันละคร

ตำแหน่ง นักจัดการงานทั่วไปปฏิบัติการ

กรรมการ

๖.๓ นางสาววชิรี หล่อนสี่

ตำแหน่ง เจ้าพนักงานธุรการปฏิบัติงาน

กรรมการและเลขานุการ

สรุปผลการประมาณราคาค่าก่อสร้าง

พระราชกร กงช่างองค์การบริหารส่วนตำบลโนนหอม.....  
 ประเภท...งานอาคาร.....  
 สถานที่.....บ้านโพนยางคำ หมู่ที่ 10 ตำบลโนนหอม อำเภอเมืองสกลนคร จังหวัดสกลนคร.....  
 หน่วยงานออกแบบแปลนและรายการ.....  
 แบบเลขที่.....  
 ประมาณราคาตามแบบ.....  
 ประมาณราคา เมื่อวันที่...19...เดือน...เมษายน.....พ.ศ....2566.....

ลำดับที่	รายการ	ค่าวัสดุและค่าแรงงาน	FACTOR ( F )	รวมค่าก่อสร้าง	หมายเหตุ
		จำนวนเงิน/บาท		จำนวนเงิน/บาท	
1	ค่าวัสดุ + ค่าแรงงาน	114,071.18	1.3074	149,136.65	Factor(F)งานอาคาร
					-เงินล่วงหน้าจ่าย 0%
					-ดอกเบี้ยเงินกู้ 6% ต่อปี
					-เงินประกันผลงานหัก 0%
สรุป	รวมราคาค่าก่อสร้างเป็นเงินทั้งสิ้น			149,136.65	-ค่าภาษีมูลค่าเพิ่ม 7 %
	คิดเป็นเงินประมาณ			149,136.00	
	ตัวอักษร(-หนึ่งแสนสี่หมื่นเก้าพันหนึ่งร้อยสามสิบหกบาทถ้วน-)				

ขนาดหรือเนื้อที่อาคาร.....

เฉลี่ยราคาประมาณ.....

ลงชื่อ..........ประธานกรรมการ

( นายวิวัฒน์ ปาพรม )

ผู้อำนวยการกองช่าง

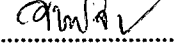
ลงชื่อ..........กรรมการ

( นางสาวจันทร์จิรา จันละคร )

นักจัดการงานทั่วไป

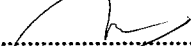
ลงชื่อ..........กรรมการ

( นางสาววัชรี หล่อนสี )

เจ้าพนักงานธุรการ

ลงชื่อ..........เห็นชอบ

( นางสาวนิตะนิล นิลทะราช )

รองปลัด อบต.โนนหอม

ลงชื่อ..........เห็นชอบ

( นายวันชัย สิทธิณะศรี )

ปลัดองค์การบริหารส่วนตำบลโนนหอม

ลงชื่อ..........อนุมัติ

( นายทองหลาย พรมพิลาต )

นายกองค์การบริหารส่วนตำบลโนนหอม



ลำดับที่	รายการ	จำนวน	หน่วย	ค่าวัสดุ		ค่าแรง		ค่าวัสดุ
				ราคาหน่วยละ	จำนวนเงิน	ราคาหน่วยละ	จำนวนเงิน	
3	งานฐานรากถังกรองสนิม							
	งานขุดดินฐานรากและกลบคืน	0.45	ลบ.ม			112.00	50.40	50.40
	ทรายหยาบอัดแน่น	0.35	เมตร	450.00	157.50	112.00	39.20	196.70
	คอนกรีต 1:2:4	0.50	ลบ.ม.	1,915.00	957.50	327.00	163.50	1,121.00
	ไม้แบบหล่อคอนกรีต	1.05	ลบ.ฟ.	504.00	529.20	139.00	145.95	675.15
	ตะปู	0.50	กก.	39.25	19.63			19.63
	เหล็กเส้นกลม RB 9 มม. SR 24	8.00	เส้น	128.7	1,029.60			1,029.60
	ลวดผูกเหล็ก (เบอร์ 18 )	0.50	กก.	35.20	17.60			17.60
4	งานย้ายถังกรองสนิมเหล็ก							
	ถังกรองสนิมเหล็กสำเร็จรูปทรงกระบอก ขนาด $\varnothing$ 1.15ม							
	สูง1.20 ม พร้อมวัสดุอุปกรณ์ สำหรับกรองน้ำที่อยู่ภายใน	1.00	งาน			3,500.00	3,500.00	3,500.00
5	งานระบบควบคุมเครื่องสูบน้ำ							
	งานติดตั้งระบบควบคุมเครื่องสูบน้ำ (ตู้ควบคุม)	1.00	ชุด	9,500.00	9,500.00	2,000.00	2,000.00	11,500.00
	เครื่องสูบน้ำไฟฟ้าชนิดมอเตอร์จุ่มใต้น้ำ ขนาด 1.5 แรงม้า	1.00	ชุด	18,500.00	18,500.00	1,000.00	1,000.00	19,500.00
6	งานเดินท่อส่งน้ำจากปากบ่อบาดาลไปท่อเมน							
	ท่อพีวีซี ขนาด $\varnothing$ 2 นิ้ว ชั้น 13.5	45.00	ท่อน	285.00	12,825.00	40.00	1,800.00	14,625.00
	ข้อต่อตรงพีวีซี ขนาด $\varnothing$ 2 นิ้ว ชั้น 13.5	23.00	อัน	22.43	515.89			515.89
	น้ำยาसानท่อพีวีซี ขนาด 250 กรัม	2.00	กระป๋อง	150.00	150.00			150.00
7	ส่วนประกอบอื่นๆ							
	สายไฟ THW-A25 SQ.MM.ขนาด 100 ม. สีดำ	2.00	ม้วน	1,630.00	3,260.00			3,260.00
	เทคอนกรีตปากบ่อบาดาล ขนาด 1.50x1.50x0.10 ม.	0.23	ลบ.ม	1,915.00	440.45	327.00	75.21	515.66
	<b>รวมค่าวัสดุ</b>				<b>77,347.32</b>		<b>36,723.86</b>	<b>114,071.18</b>

แผนผังแสดงระบบประปาบาดาลขนาด 12 ลบ.ม.

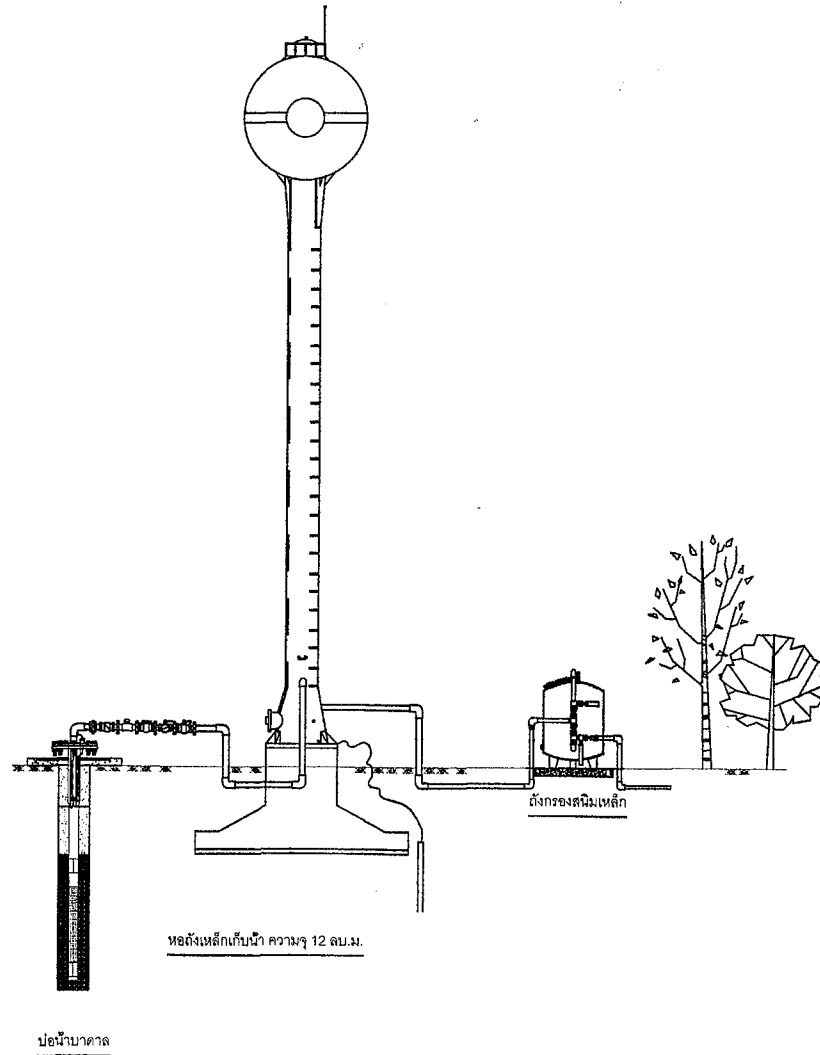

โครงการ	
งบประมาณปี	
หน่วยงาน	
เขียนแบบ	
ตรวจแบบ	
เห็นชอบ	
อนุมัติ	
แสดงแบบ	
แปลผังแสดงระบบประปาบาดาล ขนาด 12 ลบ.ม.	
มาตราส่วน	
รายการแก้ไข	
ครั้งที่	รายการ
วันที่	
ประธาน.....	
กรรมการ.....	
กรรมการ.....	
กรรมการ.....	
กรรมการ.....	

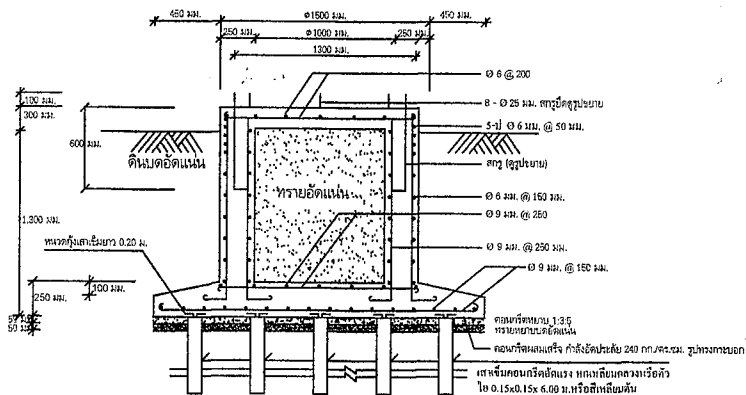

รูปตัดฐานราก

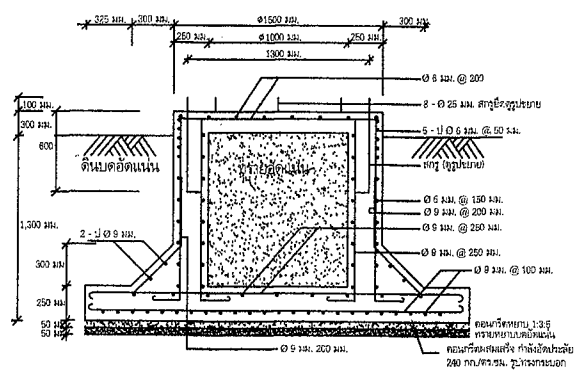

รูปตัดฐานราก

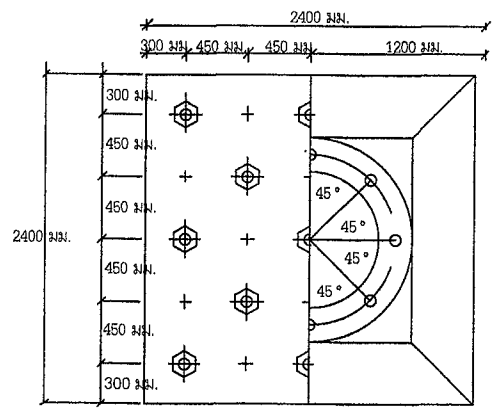

แปลนฐานรากชนิดตอกเสาเข็ม

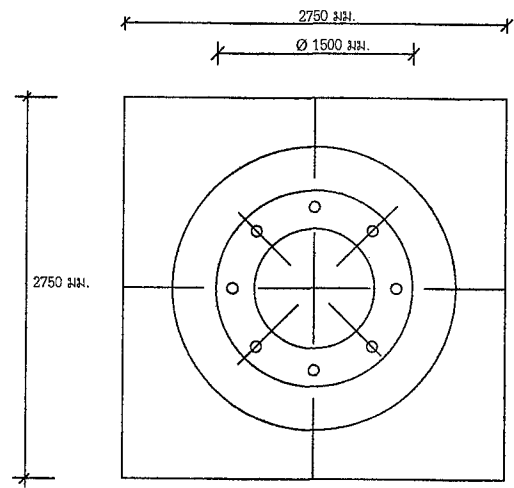

แปลนฐานรากชนิดไม่ตอกเสาเข็ม

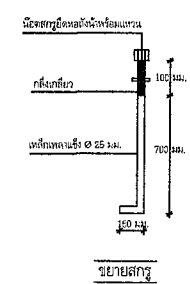

ขยายสกรู

โครงการ	
งบประมาณปี	
หน่วยงาน	
เขียนแบบ	
ตรวจแบบ	
เห็นชอบ	
อนุมัติ	
แสดงแบบ	
รายละเอียด	
ผู้ตรวจ	
รายการแก้ไข	
วันที่	
แบบพิมพ์เลข 1	
หน้า	6

ประธาน *[Signature]*  
 กรรมการ *[Signature]*  
 กรรมการ *[Signature]*  
 กรรมการ  
 กรรมการ

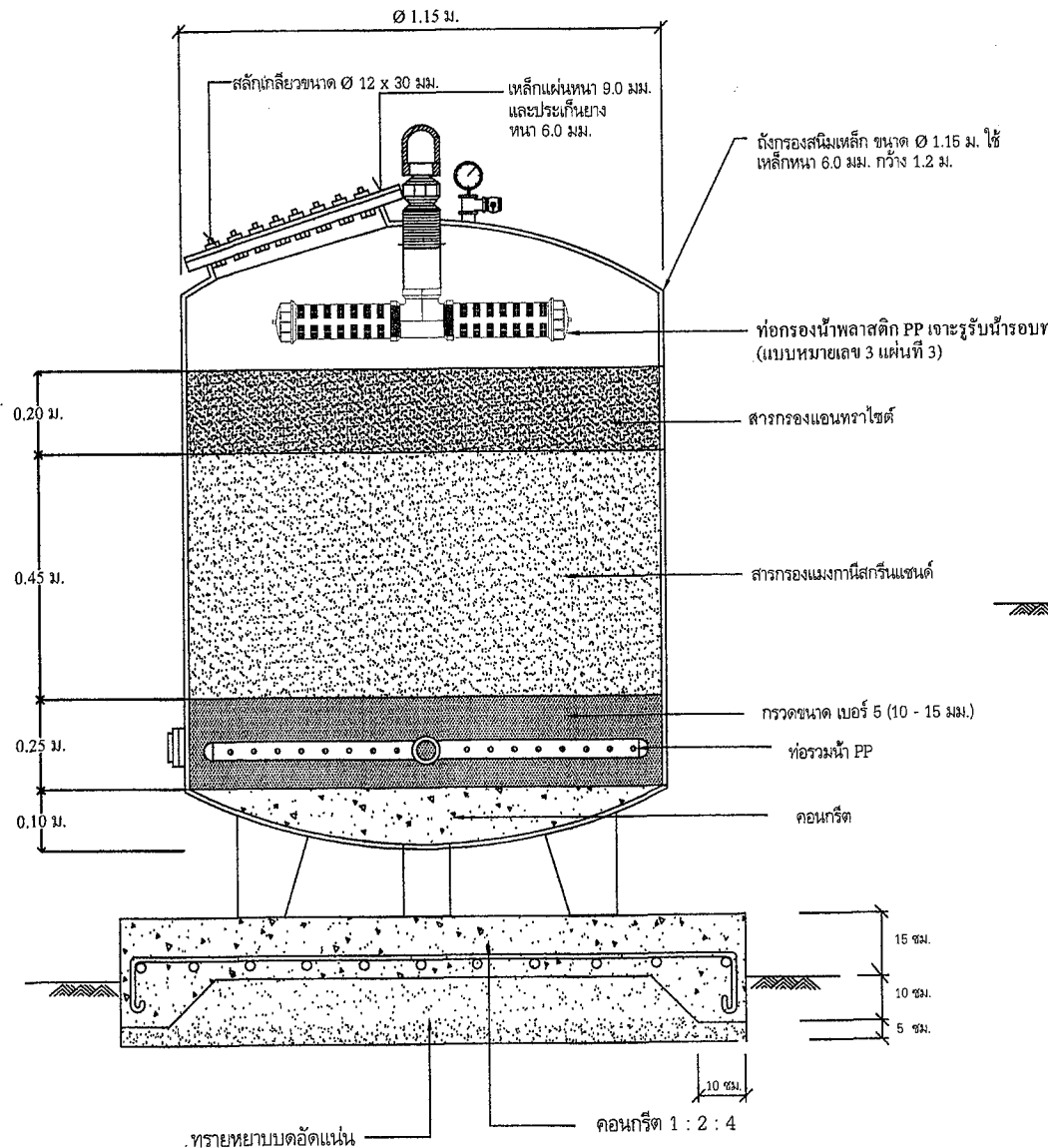

ฐานรากถังกรอง

ประธาน..... *[Signature]*

กรรมการ..... *[Signature]*

กรรมการ..... *[Signature]*

กรรมการ.....

กรรมการ.....

โครงการ	
งบประมาณ	
หน่วยงาน	
เขียนแบบ	
ตรวจแบบ	
เห็นชอบ	
อนุมัติ	
แสดงแบบ	
ถังกรองสินเหล็ก	
รายละเอียดฐานราก - กว้าง	
มาตราส่วน	
รายการแก้ไข	
ครั้งที่	รายการ
แบบทฤษฎีเลข 3	แผ่นที่ 2
จำนวนแผ่นทั้งหมด	5

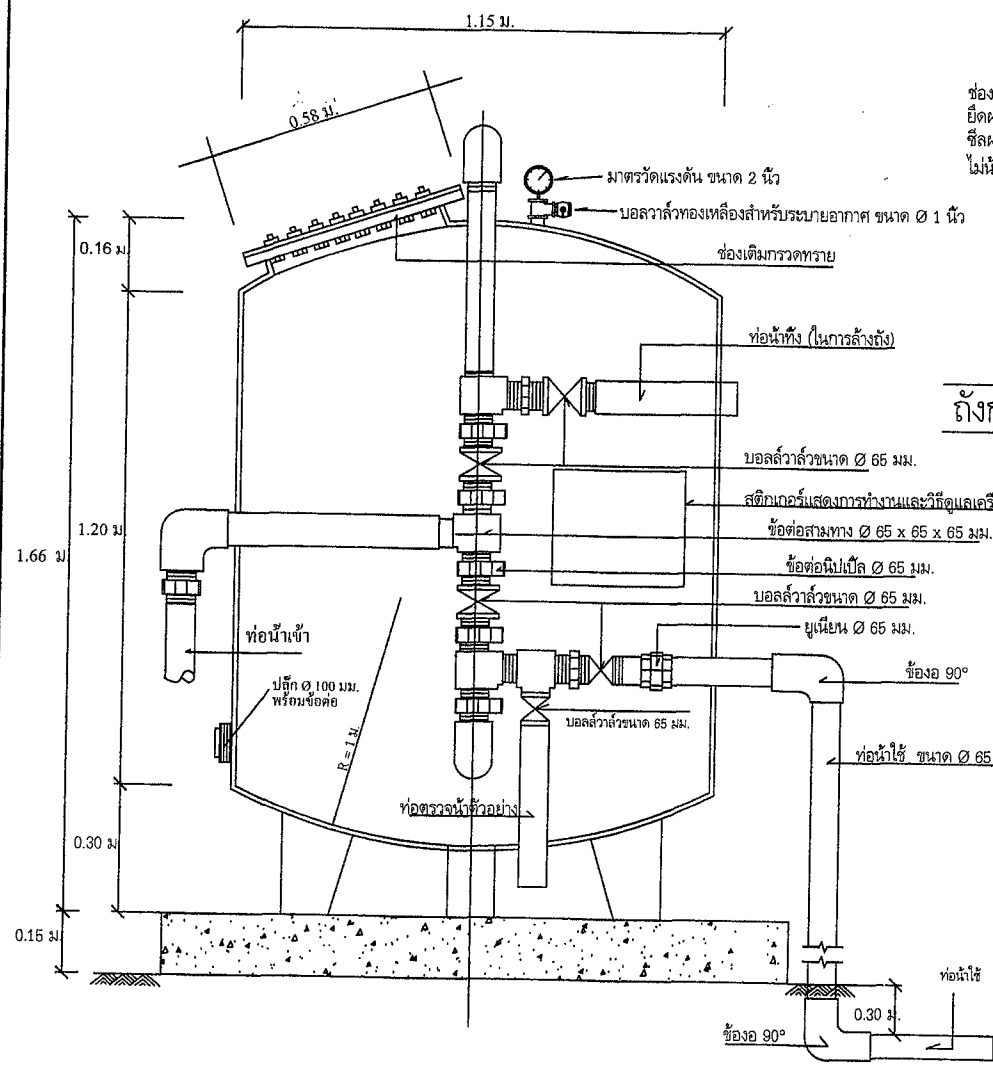

หมายเหตุ : ท่อเหล็ก ท่อน้ำเข้า ท่อน้ำทิ้ง ท่อตรวจน้ำตัวอย่าง  
ใช้ท่อเหล็ก มอก.277 - 2532 ประเภท 2 ขนาด Ø 65 มม.

ถังกรอง

ภาพด้านบน

ห้องเติมกรดทราย ขนาด Ø 50 ซม.  
ยึดฝาปิดด้วยน็อตประกอบสลักเกลียว  
ซีลฝาปิดด้วยปะเก็นยางที่มีความหนา  
ไม่น้อยกว่า 6 มม.

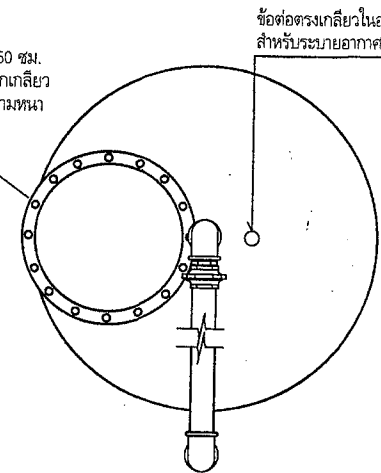

ภาพด้านใน

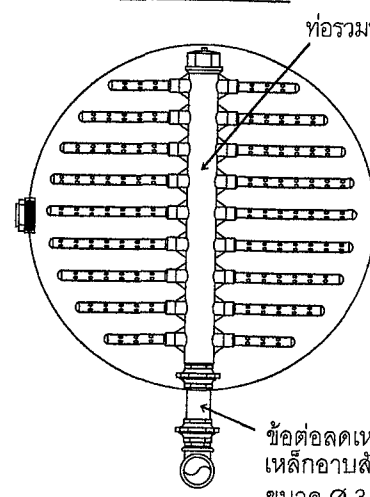

รูปตัด

โครงการ	
งบประมาณปี	
หน่วยงาน	
ประวัติดำเนิน	<i>[Signature]</i>
กรรมสิทธิ์ใน	<i>[Signature]</i>
กรรมสิทธิ์	<i>[Signature]</i>
กรรมสิทธิ์	<i>[Signature]</i>
กรรมสิทธิ์	<i>[Signature]</i>
กรรมสิทธิ์	<i>[Signature]</i>
กรรมสิทธิ์	<i>[Signature]</i>
แสดงแบบ	
สิ่งของเงินง่า	
รายละเอียดส่วนประกอบเชิงทอ	
มาตราส่วน	
รายการแก้ไข	
รหัส	รายการ วันที่
แบบทอเลข 3	แผ่นที่ 1
จำนวนแผ่นทั้งหมด	6